

Neptun Gegenstromschwimmanlage ST 800 / ST 900 / ST 1050 / ST 1150 Compact / CG-Compact

Art.-Nr. 51.400.255 / 51.500.262 / 51.500.267

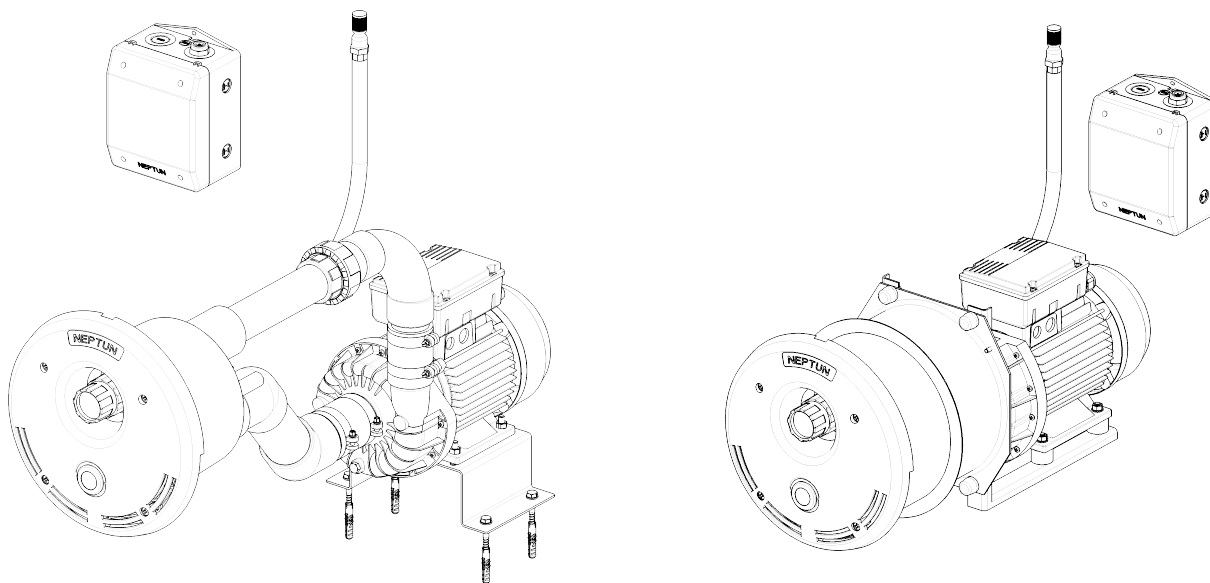

Pos.	Bezeichnung	Art.-Nr.	€/Stk.
1	Düsenblende ABS	05.400.366	180,—
2	Düsenblende A 4	05.500.359	260,—
3	Linsenkopfschraube M 6 x 16	05.400386	0,60
4	PN-Taster	05.400.367	23,20
4 a	PN-Taster verchromt	05.400.367 G	33,25
5	Düsenhalter vorne	05.500.001	16,—
6	Düse	05.400.365	72,—
6 a	Düse grau	05.400.365 G	72,—
7	Kugelgleitring	05.400.364	11,—
8	Distanzstück	05.500.002	11,50
9	Düsenhalter hinten	05.400.362	39,—
10	O-Ring	05.400.361	2,50
11	Blehschraube 4,8 x 19 A 4	05.400.363	0,60
12	Gewindemuffennippel M 6 x 16 A 2	05.400.360	8,50
12 a	Gewindemuffennippel M 6 x 16 A 4	05.400.358	10,—
13	Linsenkopfschraube M 6 x 16 A 4	05.100.432	0,60
14	Flansch ABS	05.501.048	10,90
14 a	Flansch A 4	05.100.441	47,30
15	Dichtung	05.100.442	5,—
15 a	Dichtung Stahlwandbecken	05.100.603	5,60
15 b	Dichtung Polyesterbecken	05.100.604	5,60
16	Mutter M 8 A 4	05.500.010	1,—
17	Beilagscheibe M 8 A 4	05.400.390	0,20
18	PN Schlauch 3 x 1 mm PVC /per m	05.400.310	0,60
19	Schutzfeder	05.400.398	14,—
20	Luftschlauch 13 x 8 / per m	05.400.383	1,20
21	Pumpenflansch 63 / 75	05.500.003	13,—
22	Verschraubung PG 9 inkl. Flachd.	05.400.311	4,—
23	Durchführung Luft 3/8" x d 20	05.500.007	6,50
24	Luftschlauch d 20 / per m	05.400.372	8,80
25	Luftventil 3/8"	05.106.044	12,30
26	Einbautopf ABS	05.400.255	164,30
27	Einbautopf A 4	05.500.255	400,—
28	Durchführung für PN Taster	05.500.012	6,50
29	Flachdichtung	05.500.004	8,70

Pos.	Bezeichnung	Art.-Nr.	€/Stk.
30	Konsole	05.500.011	85,—
31	Gummi-Verbindung M 8 x 20 per Stk.	05.500.009	6,—
32	Kasten leer	05.400.318	34,40
33	Motorschütz	05.400.315	48,—
34	PN-Schalter (neue Ausf. ab 2008)	05.400.423	55,10
34 a	PN-Schalter (alte Ausf. bis 2007)	05.400.317	21,40
35	Thermorelais	05.400.370	61,10
36	Verschraubung PG 16	05.400.319	3,50
37	Stromstoßschalter	05.400.422	28,—
38	Steuerkasten komplett 230 V	05.400.433	295,—
38 a	Steuerkasten komplett 400 V	05.400.421	295,—
39	Sechskantschraube M 8 x 10 A 2	05.500.008	1,—
40	Beilagscheibe d 10 A 2	05.500.005	0,20
41	Sechskantschraube M 10 x 12 A 2	05.500.006	1,80
42	Mutter 3/8"	05.300.105	1,35
43	Klemmhülse groß	05.400.321	1,50
44	Klemmhülse klein	05.400.322	1,50
45	Pumpe ZFPO 1000 DX 2,6 kW/400 V	05.400.460	635,90
46	Pumpe ZFPO 1200 DX 3,3 kW/400 V	05.400.461	734,10
47	Pumpe ZF 800 DX 2,0 kW 230 V	05.400.305	432,50
48	Pumpe ZFP 1000 DX 2,6 kW 400 V	05.400.400	635,90
49	Pumpe ZFP 1200 DX 3,3 kW 400 V	05.400.462	734,10
50	Pumpe KAA 450b 4,0 kW 400 V	53.600.203	872,10
51	Schlauchklemme 60 / 15	05.400.307	4,50
52	Schlauchklemme 70 / 15	05.400.303	7,—
53	Schlauchklemme 80 / 15	05.400.393	7,—
54	Schlauch NW 50/60 x 80 lg.	05.400.309	5,—
55	Schlauch NW 60/70 x 80 lg.	05.400.302	5,—
56	Schlauch NW 70/80 x 80 lg.	05.400.397	5,—
57	Rohrstutzen 80 mm 63/60	05.400.374	5,20
58	Rohrstutzen 80 mm 75/70	05.400.373	5,20
59	Pumpenkonsole	05.400.375	32,10
60	Schraubensatz A	05.400.376	6,60
61	Schraubensatz B	05.400.377	6,60