

SCHNITT B-B

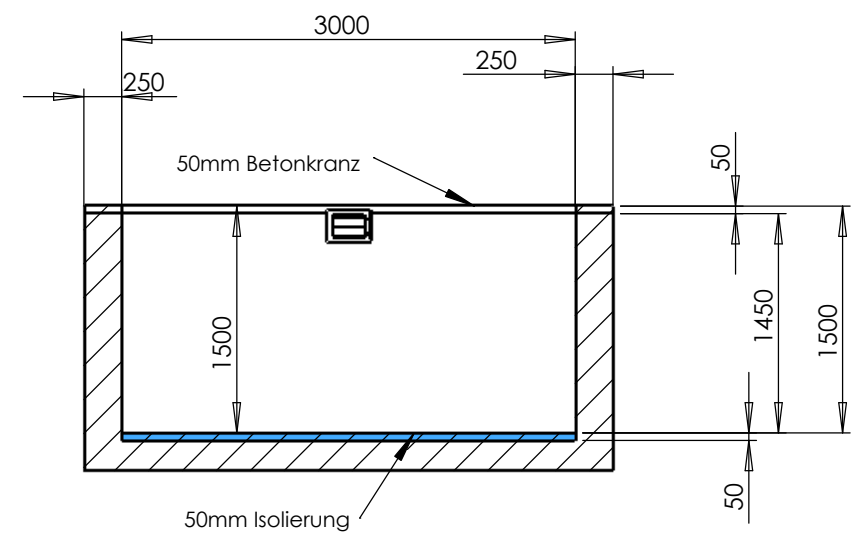

SCHNITT A-A

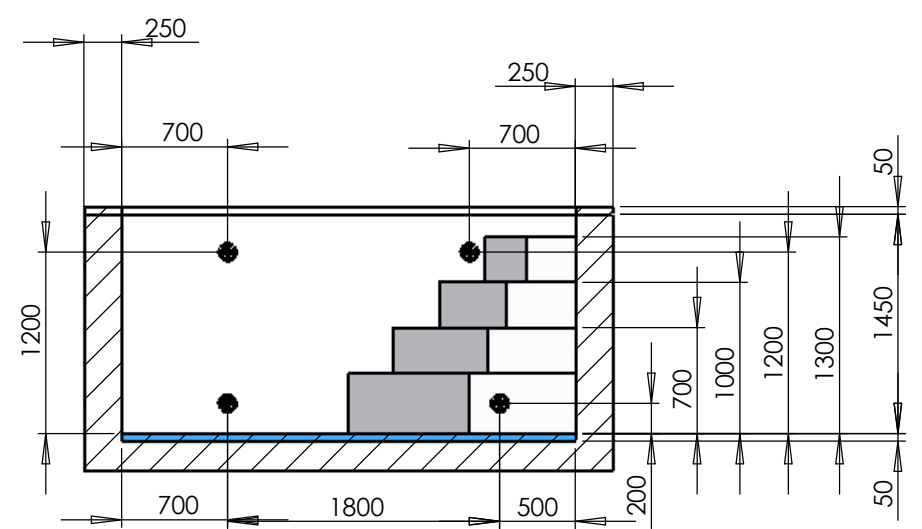

SCHNITT C-C

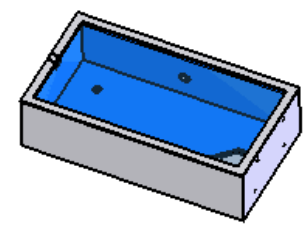
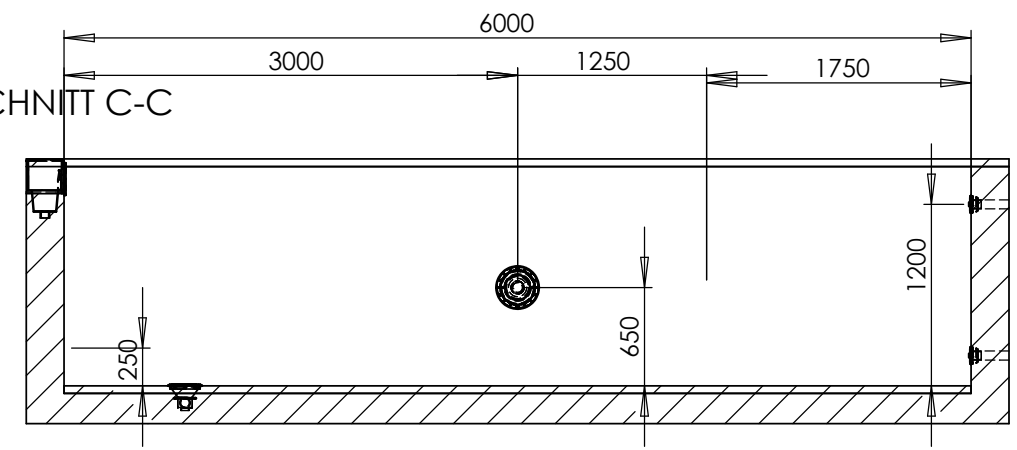

Rohrleitungen unter der Frostgrenze verlegen !
 Die Mauerdurchführungen müssen ordnungsgemäß und dicht ausgeführt werden !
 Alle Einbauteile werden bündig mit der Beckeninnenseite einbetoniert !
 Für eine Drainage ist zu sorgen !
 Der Technischacht muß be- und entlüftet werden !

WWW.POOLDOKTOR.NET
Becken 6000x3000 A3
 SCALE:1:50 Blatt 3/3